

CAD シリーズ

CAD10/T、CAD20/T

軒下スピーカシステム
にわか雨、軒下で聴くファンファーレ



紫外線対策がされた ABS 樹脂成型で作られた筐体にフルレンジのスピーカーユニットを組み込んだ屋外仕様のスピーカシステムです。IP56 という高い耐候規格を取得しています。白色の美しい形状ですが退色が起こりません。

小型な形状で、軒下に BGM や呼び出しを再生するには最適な製品です。

CAD10/T は 10 W、CAD20/T は 20 W という定格入力を備えています。

仕様書

型番	CAD10/T	CAD20/T
定格入力(連続)	10 W	20 W
入力電力端子 (100V ライン)	10/5/2.5/1.25 W	20/10/5/2.5 W
入力電力端子 (70V ライン)	5/2.5/1.25/.375 W	10/5/2.5/1.25 W
周波数特性 (BS6840)	120 18,000 Hz	110 18,000 Hz
能率 (1W/1m 試験信号:100Hz - 10kHz)	91 dB SPL	92 dB SPL
最大出力	100 dB SPL	104 dB SPL
指向角度 1 kHz/2 kHz	180/120 °	180/120 °
指向係数 (軸上 Q Factor) 1 kHz/2 kHz	2.50/5.80	2.60/5.60
寸法	138 x204 mm	
質量	1.55 kg	1.90 kg
仕上げ	白色 耐紫外線仕上げ (RAL9016)	
材質	ABS 成型	
取り付け	アルミニウム製 U ブラケット	
耐候規格	IP56	

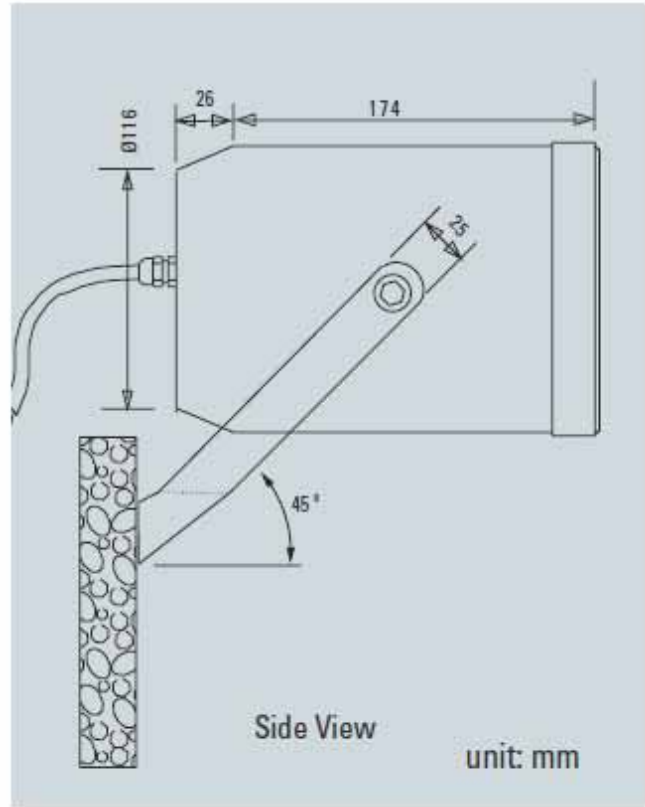
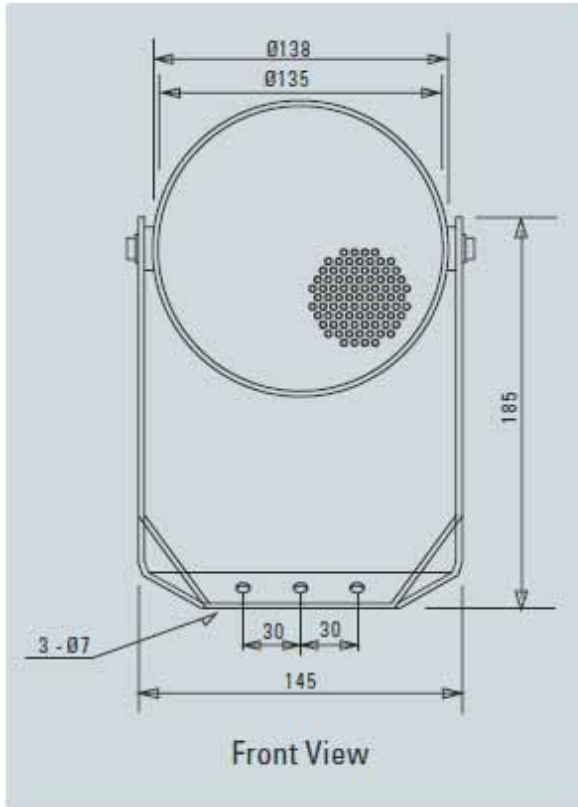

型番

CAD10/T

CAD20/T

入力電力端子 (100V ライン)

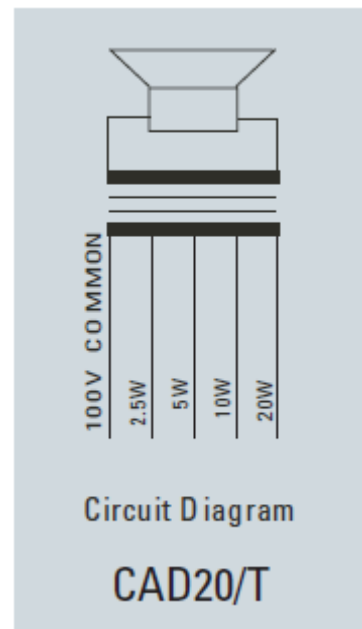
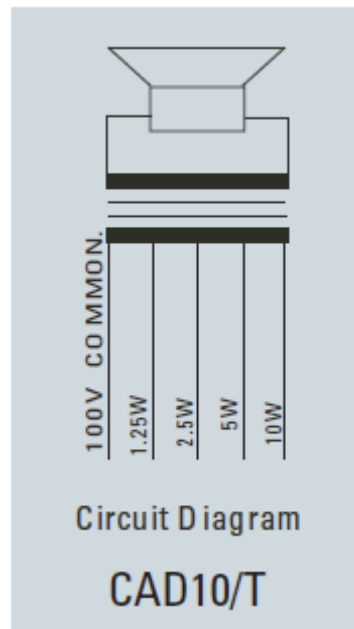

型番

CAD10/T

CAD20/T

ポーラパターン

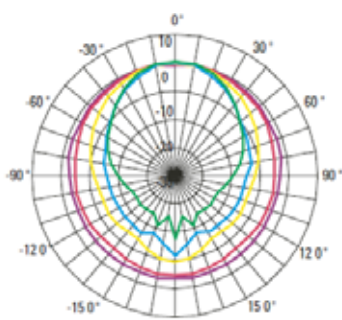

Polar Pattern

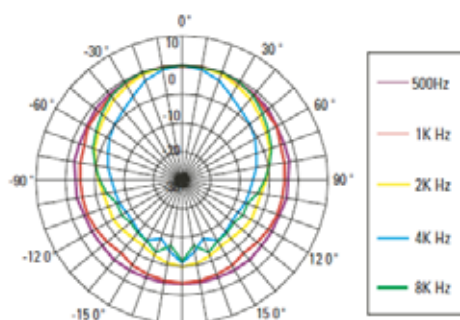

Polar Pattern

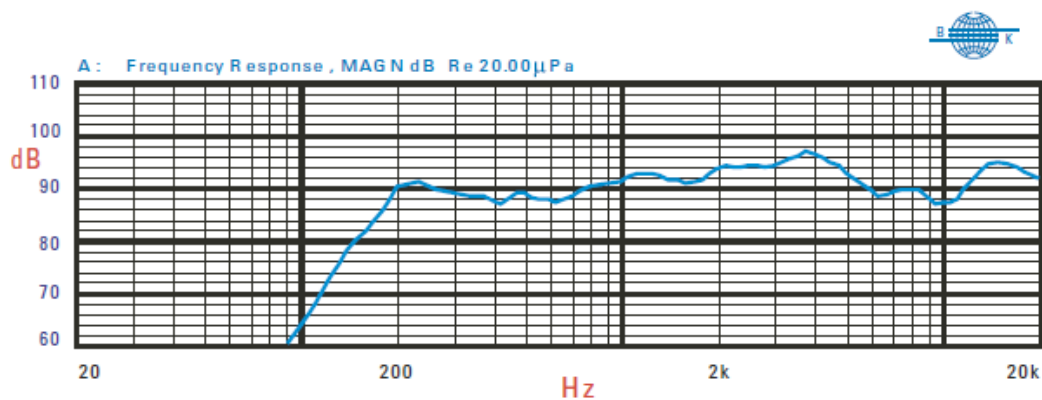

CAD10/T

周波数特性

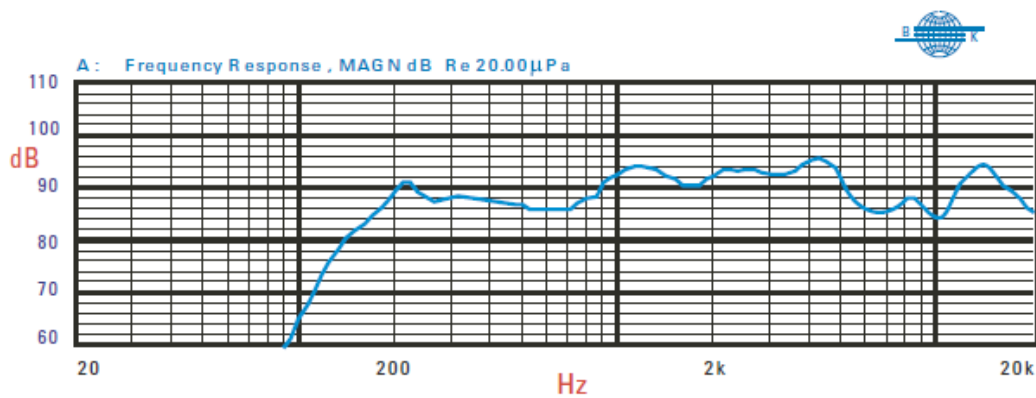

CAD20/T